

Прессы автоматические для формования поролоновых чашечек бюстгальтера MACPI 365.13

Технические характеристики

Алматы (7273)495-231	Иваново (4932)77-34-06	Магнитогорск (3519)55-03-13	Ростов-на-Дону (863)308-18-15	Тольятти (8482)63-91-07
Ангарск (3955)60-70-56	Ижевск (3412)26-03-58	Москва (495)268-04-70	Рязань (4912)46-61-64	Томск (3822)98-41-53
Архангельск (8182)63-90-72	Иркутск (395)279-98-46	Мурманск (8152)59-64-93	Самара (846)206-03-16	Тула (4872)74-02-29
Астрахань (8512)99-46-04	Казань (843)206-01-48	Набережные Челны (8552)20-53-41	Саранск (8342)22-96-24	Тюмень (3452)66-21-18
Барнаул (3852)73-04-60	Калининград (4012)72-03-81	Нижний Новгород (831)429-08-12	Санкт-Петербург (812)309-46-40	Ульяновск (8422)24-23-59
Белгород (4722)40-23-64	Калуга (4842)92-23-67	Новокузнецк (3843)20-46-81	Саратов (845)249-38-78	Улан-Удэ (3012)59-97-51
Благовещенск (4162)22-76-07	Кемерово (3842)65-04-62	Ноябрьск (3496)41-32-12	Севастополь (8692)22-31-93	Уфа (347)229-48-12
Брянск (4832)59-03-52	Киров (8332)68-02-04	Новосибирск (383)227-86-73	Симферополь (3652)67-13-56	Хабаровск (4212)92-98-04
Владивосток (423)249-28-31	Коломна (4966)23-41-49	Омск (3812)21-46-40	Сочи (862)225-72-31	Чебоксары (8352)28-53-07
Владикавказ (8672)28-90-48	Кострома (4942)77-07-48	Орел (4862)44-53-42	Ставрополь (8652)20-65-13	Челябинск (351)202-03-61
Владимир (4922)49-43-18	Краснодар (861)203-40-90	Оренбург (3532)37-68-04	Сыктывкар (8212)25-95-17	Череповец (8202)49-02-64
Волгоград (844)278-03-48	Красноярск (391)204-63-61	Пенза (8412)22-31-16	Тамбов (4752)50-40-97	Чита (3022)38-34-83
Вологда (8172)26-41-59	Курск (4712)77-13-04	Петрозаводск (8142)55-98-37	Тверь (4822)63-31-35	Якутск (4112)23-90-97
Воронеж (473)204-51-73	Курган (3522)50-90-47	Псков (8112)59-10-37		Ярославль (4852)69-52-93
Екатеринбург (343)384-55-89	Липецк (4742)52-20-81	Пермь (342)205-81-47		
	Россия (495)268-04-70	Казахстан (772)734-952-31	Киргизия (996)312-96-26-47	

Cup fabric molding



365.03

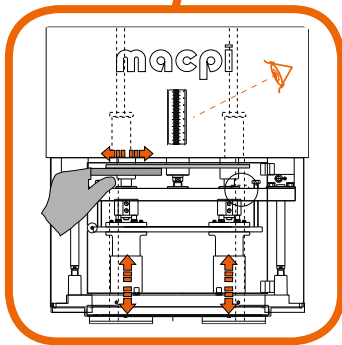

Facilità regolazione profondità
Easy depth adjustment



Versione parti staccate
Detached parts version



Programmatore Touch screen 3,8"
removibile
3.8" removable touch screen programmer

365.13



365.13

PREFORMATRICE SINGOLA PARTI STACCATE

Macchina universale per la formatura delle coppe di reggiseno a TESTA SINGOLA con una coppia di forme.

La macchina è predisposta per lavorare sia su parti staccate che unite e capi confezionati aperti.

La sostituzione e la regolazione degli stampi è rapida e precisa (predefinita meccanicamente) e può essere eseguita dall'operatore in tempi brevi senza uso di attrezzature.

Il piano di lavoro è isolato termicamente e permette di lavorare in sicurezza.

365.13

SINGLE HEAD MOULDING MACHINE FOR SINGLE CUP OR TOP

One head machine for bra cups moulding with a pair of molds.

The machine is foreseen to work on single cup or top and for post molding (ready-made bras).

The adjustment and replacement of the molds are easy, fast and precise (mechanically pre-determined) and can be done by the operator in a short time without need of special tools.

The working surface, thermally insulated, allows a safety working environment.

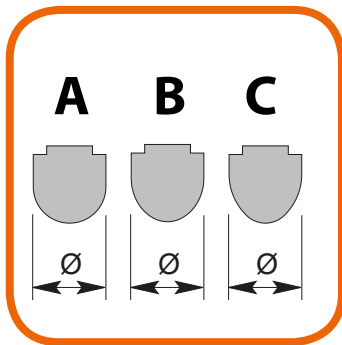

Diametro da \varnothing 70 a \varnothing 130
Tipo A: forma circolare sferica
Tipo B: forma circolare ogivale
Tipo C: forma circolare ogivale ridotta

Diameter from \varnothing 70 to \varnothing 130
Type A: spherical circular shape
Type B: ogival circular shape
Type C: reduced ogival circular shape

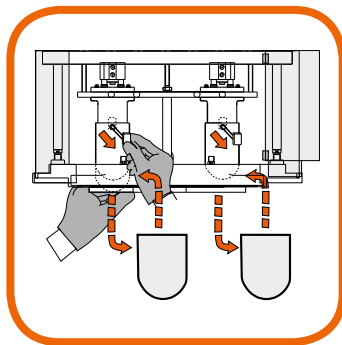

Facilità cambio forme
Easy changing of shapes

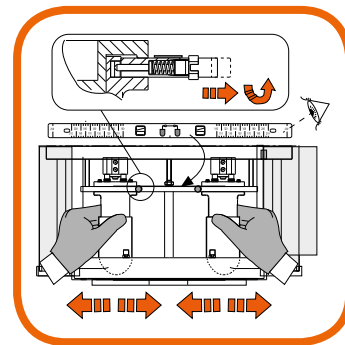

Facilità regolazione interasse
Easy adjustment of wheelbase

Technical details

365.13 **Dimension:** (mm W x H x D) 1140 x 2250 x 835 | **Weight:** 290 Kg
Compressed air: pipe connection 1x \varnothing 10 mm | **Pressure** 6 ATE | **Consumption** 180NL/min
Electric power: 5,3Kw | **Consumption** 4Kw/h

Алматы (7273)495-231 **Иваново** (4932)77-34-06 **Магнитогорск** (3519)55-03-13 **Ростов-на-Дону** (863)308-18-15 **Тольятти** (8482)63-91-07
Ангарск (3955)60-70-56 **Ижевск** (3412)26-03-58 **Москва** (495)268-04-70 **Рязань** (4912)46-61-64 **Томск** (3822)98-41-53
Архангельск (8182)63-90-72 **Иркутск** (395)279-98-46 **Мурманск** (8152)59-64-93 **Самара** (846)206-03-16 **Тула** (4872)74-02-29
Астрахань (8512)99-46-04 **Казань** (843)206-01-48 **Набережные Челны** (8552)20-53-41 **Саранск** (8342)22-96-24 **Тюмень** (3452)66-21-18
Барнаул (3852)73-04-60 **Калининград** (4012)72-03-81 **Нижний Новгород** (831)429-08-12 **Санкт-Петербург** (812)309-46-40 **Ульяновск** (8422)24-23-59
Белгород (4722)40-23-64 **Калуга** (4842)92-23-67 **Новокузнецк** (3843)20-46-81 **Саратов** (845)249-38-78 **Улан-Удэ** (3012)59-97-51
Благовещенск (4162)22-76-07 **Кемерово** (3842)65-04-62 **Ноябрьск** (3496)41-32-12 **Севастополь** (8692)22-31-93 **Уфа** (347)229-48-12
Брянск (4832)59-03-52 **Киров** (8332)68-02-04 **Новосибирск** (383)227-86-73 **Симферополь** (3652)67-13-56 **Хабаровск** (4212)92-98-04
Владивосток (423)249-28-31 **Коломна** (4966)23-41-49 **Омск** (3812)21-46-40 **Сочи** (862)225-72-31 **Чебоксары** (8352)28-53-07
Владикавказ (8672)28-90-48 **Кострома** (4942)77-07-48 **Орел** (4862)44-53-42 **Ставрополь** (8652)20-65-13 **Челябинск** (351)202-03-61
Владимир (4922)49-43-18 **Краснодар** (861)203-40-90 **Оренбург** (3532)37-68-04 **Сыктывкар** (8212)25-95-17 **Череповец** (8202)49-02-64
Волгоград (844)278-03-48 **Красноярск** (391)204-63-61 **Пенза** (8412)22-31-16 **Тамбов** (4752)50-40-97 **Чита** (3022)38-34-83
Вологда (8172)26-41-59 **Курск** (4712)77-13-04 **Петрозаводск** (8142)55-98-37 **Тверь** (4822)63-31-35 **Якутск** (4112)23-90-97
Воронеж (473)204-51-73 **Курган** (3522)50-90-47 **Псков** (8112)59-10-37 **Сургут** (3462)77-98-35 **Ярославль** (4852)69-52-93
Екатеринбург (343)384-55-89 **Липецк** (4742)52-20-81 **Пермь** (342)205-81-47

Россия (495)268-04-70

Казахстан (772)734-952-31

Киргизия (996)312-96-26-47