

Машины для нанесения клейких текстильных лент MACPI 337.32

Технические характеристики

Алматы (7273)495-231
Ангарск (3955)60-70-56
Архангельск (8182)63-90-72
Астрахань (8512)99-46-04
Барнаул (3852)73-04-60
Белгород (4722)40-23-64
Благовещенск (4162)22-76-07
Брянск (4832)59-03-52
Владивосток (423)249-28-31
Владикавказ (8672)28-90-48
Владимир (4922)49-43-18
Волгоград (844)278-03-48
Вологда (8172)26-41-59
Воронеж (473)204-51-73
Екатеринбург (343)384-55-89

Иваново (4932)77-34-06
Ижевск (3412)26-03-58
Иркутск (395)279-98-46
Казань (843)206-01-48
Калининград (4012)72-03-81
Калуга (4842)92-23-67
Кемерово (3842)65-04-62
Киров (8332)68-02-04
Коломна (4966)23-41-49
Кострома (4942)77-07-48
Краснодар (861)203-40-90
Красноярск (391)204-63-61
Курск (4712)77-13-04
Курган (3522)50-90-47
Липецк (4742)52-20-81

Магнитогорск (3519)55-03-13
Москва (495)268-04-70
Мурманск (8152)59-64-93
Набережные Челны (8552)20-53-41
Нижний Новгород (831)429-08-12
Новокузнецк (3843)20-46-81
Ноябрьск (3496)41-32-12
Новосибирск (383)227-86-73
Омск (3812)21-46-40
Орел (4862)44-53-42
Оренбург (3532)37-68-04
Пенза (8412)22-31-16
Петрозаводск (8142)55-98-37
Псков (8112)59-10-37
Пермь (342)205-81-47

Ростов-на-Дону (863)308-18-15
Рязань (4912)46-61-64
Самара (846)206-03-16
Саранск (8342)22-96-24
Санкт-Петербург (812)309-46-40
Саратов (845)249-38-78
Севастополь (8692)22-31-93
Симферополь (3652)67-13-56
Смоленск (4812)29-41-54
Сочи (862)225-72-31
Ставрополь (8652)20-65-13
Сыктывкар (8212)25-95-17
Тамбов (4752)50-40-97
Сургут (3462)77-98-35
Тверь (4822)63-31-35

Тольятти (8482)63-91-07
Томск (3822)98-41-53
Тула (4872)74-02-29
Тюмень (3452)66-21-18
Ульяновск (8422)24-23-59
Улан-Удэ (3012)59-97-51
Уфа (347)229-48-12
Хабаровск (4212)92-98-04
Чебоксары (8352)28-53-07
Челябинск (351)202-03-61
Череповец (8202)49-02-64
Чита (3022)38-34-83
Якутск (4112)23-90-97
Ярославль (4852)69-52-93

Россия (495)268-04-70

Казахстан (772)734-952-31

Киргизия (996)312-96-26-47

① Lay down



Grazie al controllo differenziale si previene l'allungamento del bordo durante l'applicazione dell'adesivo
The electronic metring device prevents seam elongation

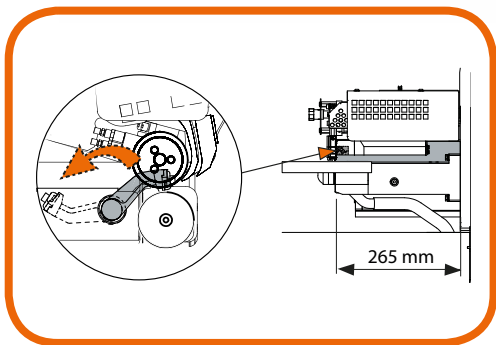

Sgancio coltello a scomparsa per liberare spazio
Possibility to discale the trimming device



-Doppio ed indipendente sistema di riscaldamento con guida riscaldata e soffio anteriore aria calda
-Dual and independent heating system by heated guide and front hot air nozzle



Programmatore Touch screen TCW 7" con USB e Wi-fi totalmente user-friendly grazie ad un display intuitivo e multifunzione.
Full color touch screen programer TCW 7" with USB and Wi-fi, totally user-friendly with a multifunction intuitive display.

337.32



337.32

Nuova unità per l'applicazione di pellicole adesive e/o nastri prelaminati. La macchina offre nelle sue diverse configurazioni la possibilità di lavorare in piano o con sagome tridimensionali, dall'intimo alla scarpa. Il nuovo surriscaldatore garantisce una perfetta stabilità delle temperature impostate grazie anche al doppio sistema di riscaldamento con guide calda e soffio anteriore. La macchina è fornita con due importanti dispositivi: la rifilatura del bordo tessuto con programmazione della frequenza di taglio con possibilità di "sgancio" elettronico del coltello di rifilo e il controllo differenziale della velocità delle ruote che permette il rientro del bordo durante l'applicazione dell'adesivo prevenendo il suo allungamento. La macchina viene fornita con Touch Screen a colori di ultima generazione per la programmazione e salvataggio dei parametri del ciclo di lavoro. La macchina è inoltre predisposta per l'installazione dei dispositivi di prelaminazione elastico (903.01) e controllo elettronico della tensione nastro adesivo (902.01)



337.32

New unit for adhesive lay-down, suitable also for pre-laminated textile tapes. The machine offers through different configurations the possibility to apply adhesives also on tridimensional shape, from intimate to footwear products. The new heating system, grants a perfect temperature and air flow stability thanks also to the dual heated guide and front air nozzle. The machine is supplied with two key devices: edge trimming with adjustable cutting frequency with possibility to disable electronically the knife and differential speed control which allows to gather the edge preventing its elongation. The unit is supplied with an intuitive colour Touch Screen for parameters programming and data saving. Upon request the machine can be supplied with pre-lamination device (903.01) and electronic metering device (902.01)



Applicazioni
Applications

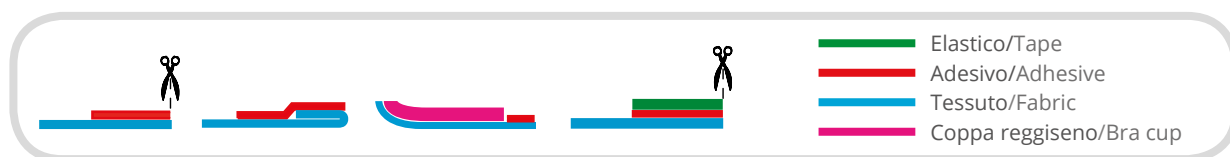

Technical details

337.32 **Dimension:** (mm W x H x D) 1050 x 1400 x 600 | **Weight:** 125 Kg
Compressed air: pipe connection 1xø10 mm | **Pressure** 6 ATE - | **Consumption** 26NL/min
Electric power: 1,1Kw | **Consumption** 0,8Kw/h

Алматы (7273)495-231
Ангарск (3955)60-70-56
Архангельск (8182)63-90-72
Астрахань (8512)99-46-04
Барнаул (3852)73-04-60
Белгород (4722)40-23-64
Благовещенск (4162)22-76-07
Брянск (4832)59-03-52
Владивосток (423)249-28-31
Владикавказ (8672)28-90-48
Владимир (4922)49-43-18
Волгоград (844)278-03-48
Вологда (8172)26-41-59
Воронеж (473)204-51-73
Екатеринбург (343)384-55-89

Иваново (4932)77-34-06
Ижевск (3412)26-03-58
Иркутск (395)279-98-46
Казань (843)206-01-48
Калининград (4012)72-03-81
Калуга (4842)92-23-67
Кемерово (3842)65-04-62
Киров (8332)68-02-04
Коломна (4966)23-41-49
Кострома (4942)77-07-48
Краснодар (861)203-40-90
Красноярск (391)204-63-61
Курск (4712)77-13-04
Курган (3522)50-90-47
Липецк (4742)52-20-81

Магнитогорск (3519)55-03-13
Москва (495)268-04-70
Мурманск (8152)59-64-93
Набережные Челны (8552)20-53-41
Нижний Новгород (831)429-08-12
Новокузнецк (3843)20-46-81
Ноябрьск (3496)41-32-12
Новосибирск (383)227-86-73
Омск (3812)21-46-40
Орел (4862)44-53-42
Оренбург (3532)37-68-04
Пенза (8412)22-31-16
Петрозаводск (8142)55-98-37
Псков (8112)59-10-37
Пермь (342)205-81-47

Ростов-на-Дону (863)308-18-15
Рязань (4912)46-61-64
Самара (846)206-03-16
Саранск (8342)22-96-24
Санкт-Петербург (812)309-46-40
Саратов (845)249-38-78
Севастополь (8692)22-31-93
Симферополь (3652)67-13-56
Смоленск (4812)29-41-54
Сочи (862)225-72-31
Ставрополь (8652)20-65-13
Сыктывкар (8212)25-95-17
Тамбов (4752)50-40-97
Сургут (3462)77-98-35
Тверь (4822)63-31-35

Тольятти (8482)63-91-07
Томск (3822)98-41-53
Тула (4872)74-02-29
Тюмень (3452)66-21-18
Ульяновск (8422)24-23-59
Улан-Удэ (3012)59-97-51
Уфа (347)229-48-12
Хабаровск (4212)92-98-04
Чебоксары (8352)28-53-07
Челябинск (351)202-03-61
Череповец (8202)49-02-64
Чита (3022)38-34-83
Якутск (4112)23-90-97
Ярославль (4852)69-52-93

Россия (495)268-04-70

Казахстан (772)734-952-31

Киргизия (996)312-96-26-47