

# Станки для склеивания воротников и манжет рубашек МАСРІ 276

## Технические характеристики

Алматы (7273)495-231  
Ангарск (3955)60-70-56  
Архангельск (8182)63-90-72  
Астрахань (8512)99-46-04  
Барнаул (3852)73-04-60  
Белгород (4722)40-23-64  
Благовещенск (4162)22-76-07  
Брянск (4832)59-03-52  
Владивосток (423)249-28-31  
Владикавказ (8672)28-90-48  
Владимир (4922)49-43-18  
Волгоград (844)278-03-48  
Вологда (8172)26-41-59  
Воронеж (473)204-51-73  
Екатеринбург (343)384-55-89

Иваново (4932)77-34-06  
Ижевск (3412)26-03-58  
Иркутск (395)279-98-46  
Казань (843)206-01-48  
Калининград (4012)72-03-81  
Калуга (4842)92-23-67  
Кемерово (3842)65-04-62  
Киров (8332)68-02-04  
Коломна (4966)23-41-49  
Кострома (4942)77-07-48  
Краснодар (861)203-40-90  
Красноярск (391)204-63-61  
Курск (4712)77-13-04  
Курган (3522)50-90-47  
Липецк (4742)52-20-81

Магнитогорск (3519)55-03-13  
Москва (495)268-04-70  
Мурманск (8152)59-64-93  
Набережные Челны (8552)20-53-41  
Нижний Новгород (831)429-08-12  
Новокузнецк (3843)20-46-81  
Ноябрьск (3496)41-32-12  
Новосибирск (383)227-86-73  
Омск (3812)21-46-40  
Орел (4862)44-53-42  
Оренбург (3532)37-68-04  
Пенза (8412)22-31-16  
Петрозаводск (8142)55-98-37  
Псков (8112)59-10-37  
Пермь (342)205-81-47

Ростов-на-Дону (863)308-18-15  
Рязань (4912)46-61-64  
Самара (846)206-03-16  
Саранск (8342)22-96-24  
Санкт-Петербург (812)309-46-40  
Саратов (845)249-38-78  
Севастополь (8692)22-31-93  
Симферополь (3652)67-13-56  
Смоленск (4812)29-41-54  
Сочи (862)225-72-31  
Ставрополь (8652)20-65-13  
Сыктывкар (8212)25-95-17  
Тамбов (4752)50-40-97  
Сургут (3462)77-98-35  
Тверь (4822)63-31-35

Тольятти (8482)63-91-07  
Томск (3822)98-41-53  
Тула (4872)74-02-29  
Тюмень (3452)66-21-18  
Ульяновск (8422)24-23-59  
Улан-Удэ (3012)59-97-51  
Уфа (347)229-48-12  
Хабаровск (4212)92-98-04  
Чебоксары (8352)28-53-07  
Челябинск (351)202-03-61  
Череповец (8202)49-02-64  
Чита (3022)38-34-83  
Якутск (4112)23-90-97  
Ярославль (4852)69-52-93

Россия (495)268-04-70

Казахстан (772)734-952-31

Киргизия (996)312-96-26-47

# Shuttle fusing machine





276.

ADESIVATRICE PER CAMICERIA

È la macchina per la plastificazione di colli e polsi camicie a due telai asportabili da 600 x 360 mm. con movimento alternato pneumatico.

Il riscaldamento, a termocollante elettronico e la pressatura avvengono tramite il piano inferiore verso quello superiore con rivestimento silconico, sviluppando pressione regolabile sino a 4 Kg/cm<sup>2</sup>.

La macchina è provvista di temporizzatore di pressione e raffreddamento pezzi (A).

276.

SHIRTS ALTERNATE FUSING MACHINES

Is the fusing machine for top fusing of shirts collars and cuffs, with 2 flapper screen 600 x 360 mm with pneumatic alternative movement

The heat, electronically controlled and the pressing are coming from bottom plate to the top silicone covered plate and we are able to produce specific pressure up to 4 Kg/cm<sup>2</sup>.

The machine is equipped with timer to select the pressing time and timer for cooling time (A).

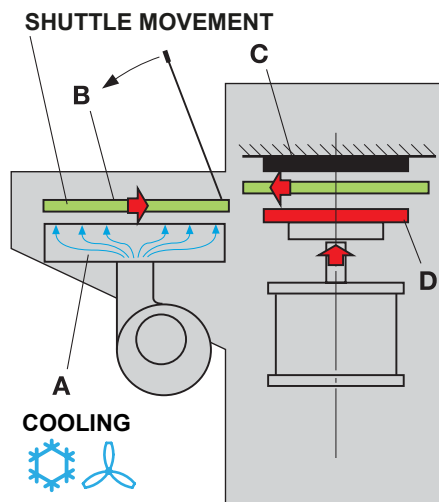

Technical details

276.

**Dimension:** (mm W x H x D) 1820 x 1275 x 1090 | **Weight:** 630 Kg  
**Compressed air:** pipe connection 1x ø16 mm | **Pressure** 10 ATE | **Consumption** 194NL/min  
**Electric power:** cable 5x4 | **Install power** 5Kw | **Consumption** 3,75Kw/h

2 telai racchiudono i pezzi mantenendoli in posizione durante lo spostamento; mentre uno è in fase di pressatura, l'altro è in fase di carico/scarico (B) - Spostamento pneumatico dei telai - Piano superiore fisso rivestito in silicone (C) - Piano inferiore mobile riscaldato elettricamente con termoregolazione elettronica da 0 a 200°C (D) -Regolazione del tempo di pressatura da 0 a 60" - Regolazione della pressione dei piani da 0 a 4 Kg/cm<sup>2</sup> -Regolazione del tempo di raffreddamento da 0 a 12" (A)

2 flapper screen hold the pieces, keeping them in position during the movement; while one is on pressing position the other is on loading/offloading position (B) - Pneumatic movement of frames - Top fixed silicone covered plate (C) - Moveable bottom plate electrically heated with electronic control from 0 to 200° (D) - Adjustable pressing time from 0 to 60 sec. - Adjustable pressing pressure from 0 to 4 kg/cm<sup>2</sup> - Adjustable cooling time from 0 to 12 sec.(A)

**Accessori** Flapper screen

**Optional for all model** Pivot (o telaietto) supplementare.

Алматы (7273)495-231  
Ангарск (3955)60-70-56  
Архангельск (8182)63-90-72  
Астрахань (8512)99-46-04  
Барнаул (3852)73-04-60  
Белгород (4722)40-23-64  
Благовещенск (4162)22-76-07  
Брянск (4832)59-03-52  
Владивосток (423)249-28-31  
Владикавказ (8672)28-90-48  
Владимир (4922)49-43-18  
Волгоград (844)278-03-48  
Вологда (8172)26-41-59  
Воронеж (473)204-51-73  
Екатеринбург (343)384-55-89

Иваново (4932)77-34-06  
Ижевск (3412)26-03-58  
Иркутск (395)279-98-46  
Казань (843)206-01-48  
Калининград (4012)72-03-81  
Калуга (4842)92-23-67  
Кемерово (3842)65-04-62  
Киров (8332)68-02-04  
Коломна (4966)23-41-49  
Кострома (4942)77-07-48  
Краснодар (861 )203-40-90  
Красноярск (391)204-63-61  
Курск (4712)77-13-04  
Курган (3522)50-90-47  
Липецк (4742)52-20-81

Магнитогорск (3519)55-03-13  
Москва (495)268-04-70  
Мурманск (8152)59-64-93  
Набережные Челны (8552)20-53-41  
Нижний Новгород (831)429-08-12  
Новокузнецк (3843)20-46-81  
Ноябрьск (3496)41-32-12  
Новосибирск (383)227-86-73  
Омск (3812)21-46-40  
Орел (4862)44-53-42  
Оренбург (3532)37-68-04  
Пенза (8412)22-31-16  
Петрозаводск (8142)55-98-37  
Псков (8112)59-10-37  
Пермь (342)205-81-47

Ростов-на-Дону (863)308-18-15  
Рязань (4912)46-61-64  
Самара (846)206-03-16  
Саранск (8342)22-96-24  
Санкт-Петербург (812)309-46-40  
Саратов (845)249-38-78  
Севастополь (8692)22-31-93  
Симферополь (3652)67-13-56  
Смоленск (4812)29-41-54  
Сочи (862)225-72-31  
Ставрополь (8652)20-65-13  
Сыктывкар (8212)25-95-17  
Тамбов (4752)50-40-97  
Сургут (3462)77-98-35  
Тверь (4822)63-31-35

Тольятти (8482)63-91-07  
Томск (3822)98-41-53  
Тула (4872)74-02-29  
Тюмень (3452)66-21-18  
Ульяновск (8422)24-23-59  
Улан-Удэ (3012)59-97-51  
Уфа (347)229-48-12  
Хабаровск (4212)92-98-04  
Чебоксары (8352)28-53-07  
Челябинск (351 )202-03-61  
Череповец (8202)49-02-64  
Чита (3022)38-34-83  
Якутск (4112)23-90-97  
Ярославль (4852)69-52-93

Россия (495)268-04-70

Казахстан (772)734-952-31

Киргизия (996)312-96-26-47