

Станки для финишной обработки рубашек и поло MACPI 255

Технические характеристики

Алматы (7273)495-231
Ангарск (3955)60-70-56
Архангельск (8182)63-90-72
Астрахань (8512)99-46-04
Барнаул (3852)73-04-60
Белгород (4722)40-23-64
Благовещенск (4162)22-76-07
Брянск (4832)59-03-52
Владивосток (423)249-28-31
Владикавказ (8672)28-90-48
Владимир (4922)49-43-18
Волгоград (844)278-03-48
Вологда (8172)26-41-59
Воронеж (473)204-51-73
Екатеринбург (343)384-55-89

Иваново (4932)77-34-06
Ижевск (3412)26-03-58
Иркутск (395)279-98-46
Казань (843)206-01-48
Калининград (4012)72-03-81
Калуга (4842)92-23-67
Кемерово (3842)65-04-62
Киров (8332)68-02-04
Коломна (4966)23-41-49
Кострома (4942)77-07-48
Краснодар (861)203-40-90
Красноярск (391)204-63-61
Курск (4712)77-13-04
Курган (3522)50-90-47
Липецк (4742)52-20-81

Магнитогорск (3519)55-03-13
Москва (495)268-04-70
Мурманск (8152)59-64-93
Набережные Челны (8552)20-53-41
Нижний Новгород (831)429-08-12
Новокузнецк (3843)20-46-81
Ноябрьск (3496)41-32-12
Новосибирск (383)227-86-73
Омск (3812)21-46-40
Орел (4862)44-53-42
Оренбург (3532)37-68-04
Пенза (8412)22-31-16
Петрозаводск (8142)55-98-37
Псков (8112)59-10-37
Пермь (342)205-81-47

Ростов-на-Дону (863)308-18-15
Рязань (4912)46-61-64
Самара (846)206-03-16
Саранск (8342)22-96-24
Санкт-Петербург (812)309-46-40
Саратов (845)249-38-78
Севастополь (8692)22-31-93
Симферополь (3652)67-13-56
Смоленск (4812)29-41-54
Сочи (862)225-72-31
Ставрополь (8652)20-65-13
Сыктывкар (8212)25-95-17
Тамбов (4752)50-40-97
Сургут (3462)77-98-35
Тверь (4822)63-31-35

Тольятти (8482)63-91-07
Томск (3822)98-41-53
Тула (4872)74-02-29
Тюмень (3452)66-21-18
Ульяновск (8422)24-23-59
Улан-Удэ (3012)59-97-51
Уфа (347)229-48-12
Хабаровск (4212)92-98-04
Чебоксары (8352)28-53-07
Челябинск (351)202-03-61
Череповец (8202)49-02-64
Чита (3022)38-34-83
Якутск (4112)23-90-97
Ярославль (4852)69-52-93

Россия (495)268-04-70

Казахстан (772)734-952-31

Киргизия (996)312-96-26-47

Knitwear and polo dummy



Stiro collo/etichetta vaporizzante,
singolo o doppio.
Single or double collar/label fini-
sher (steaming)

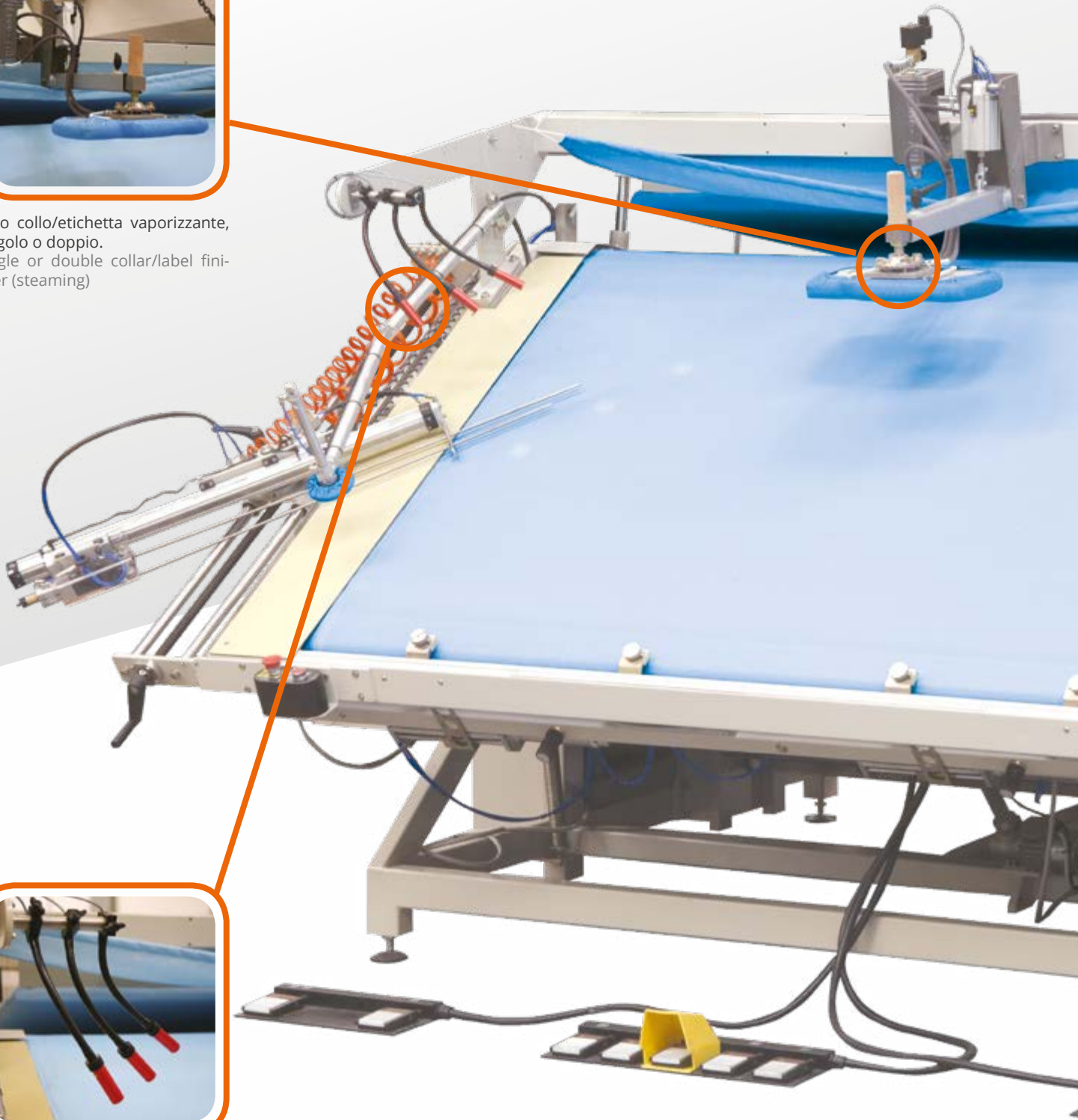

Spot di riferimento.
Reference spots

255.



Scarico automatico con pacchi di capi stirati fino a 50 cm.
Automatic unloader till ironed packs of garments up to 50 cm



Programmatore Touch screen 5,7"
removibile
Touch Screen Full Color 5,7"

Knitwear and polo dummy

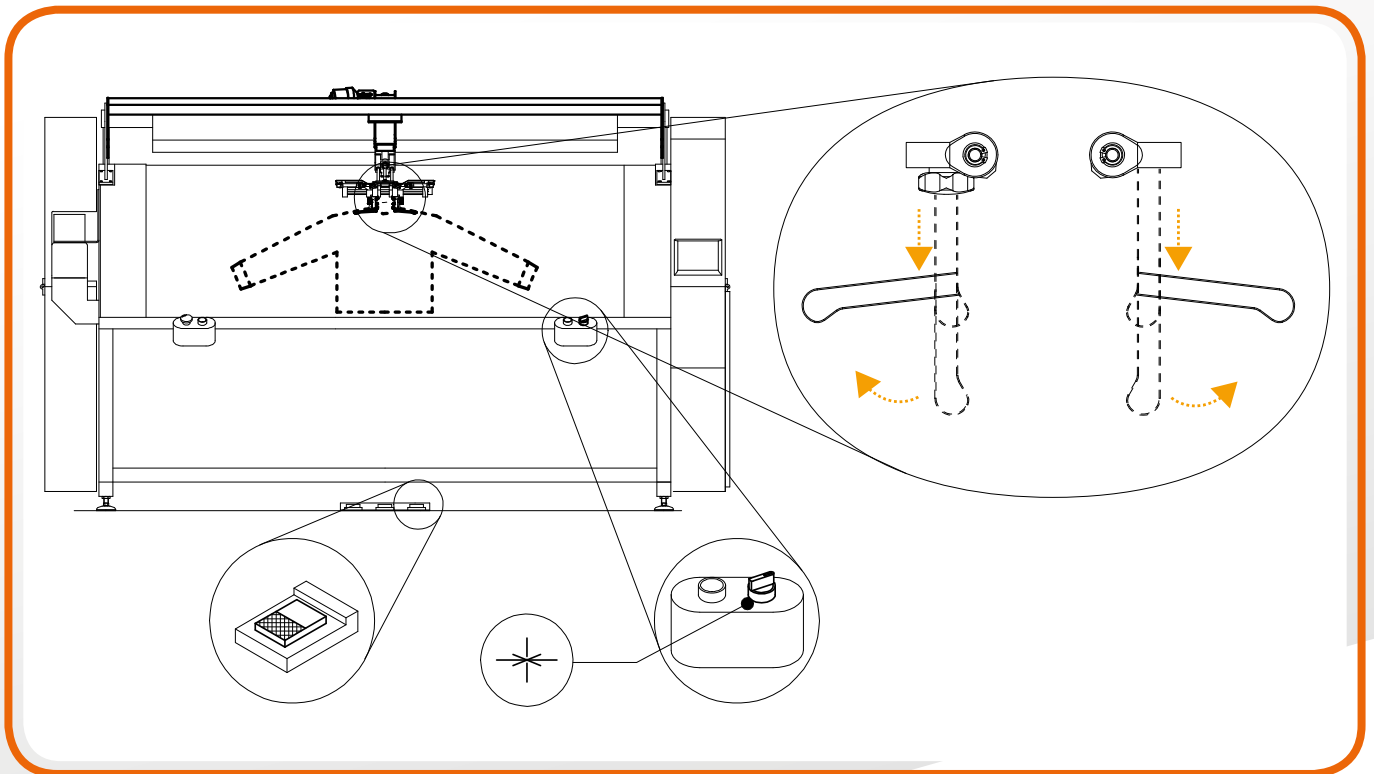

Messa in taglia collo
Messa in taglia collo

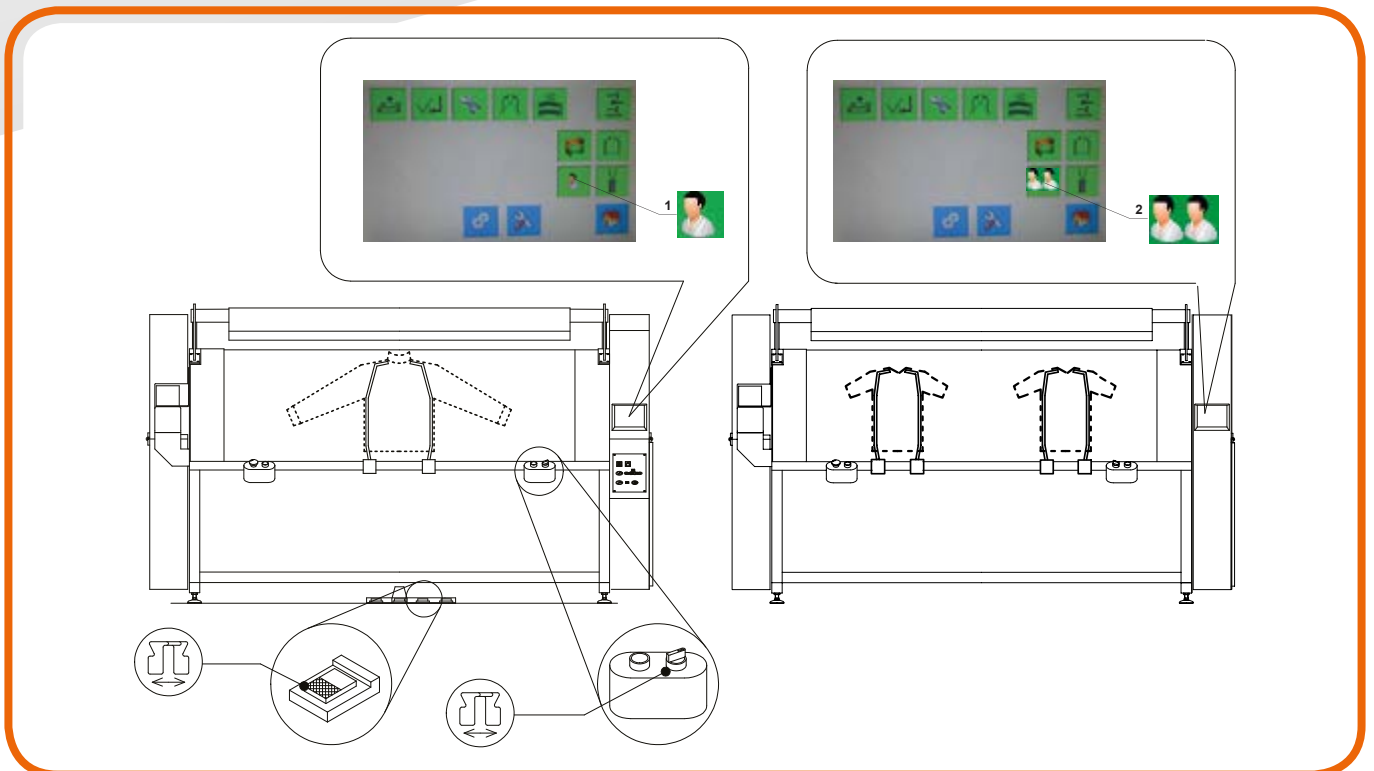

Doppio dispositivo per la messa in taglia con possibilità di abbinamento per lo stiro di uno o due capi
Double sizing device for one or two garments

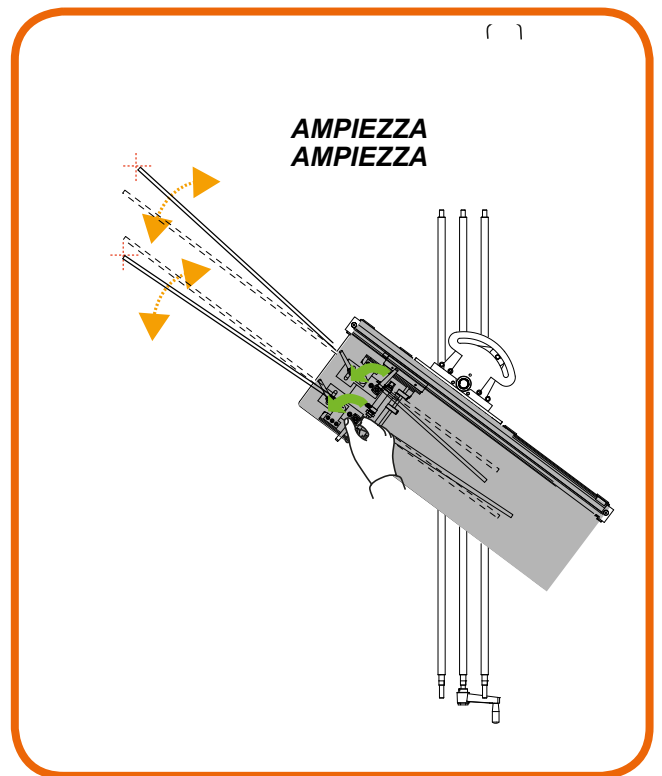
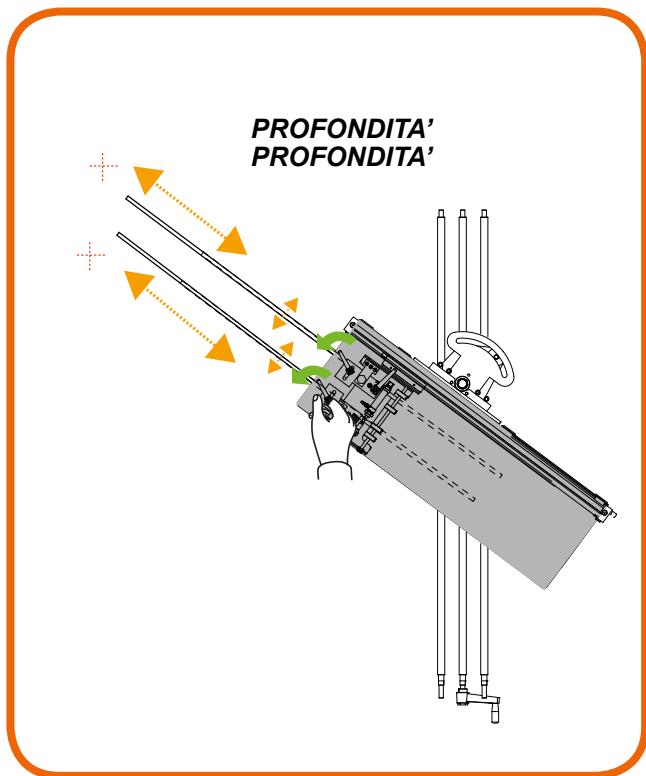
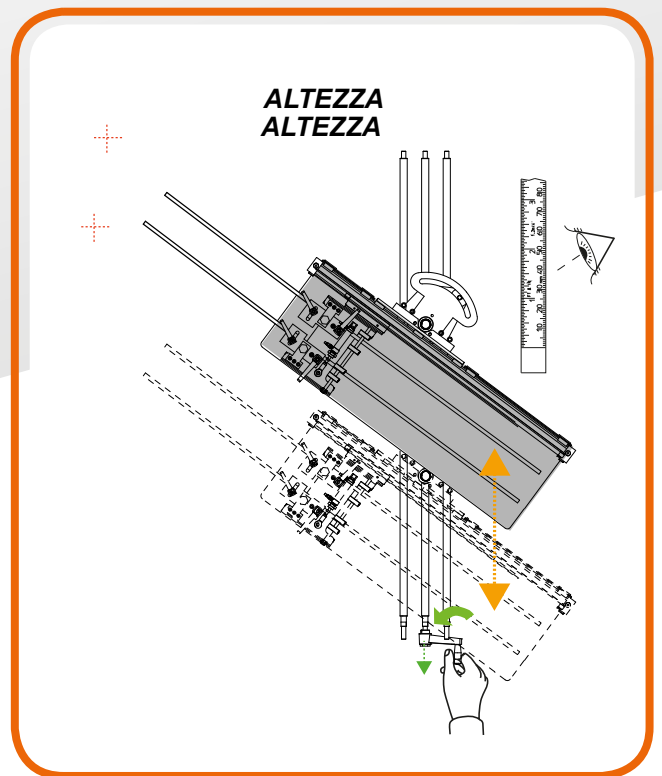
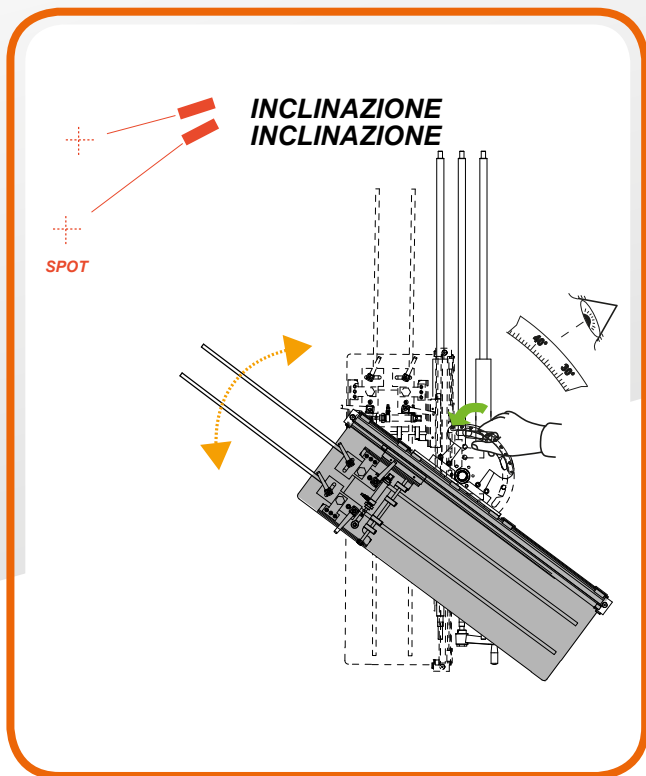

Dispositivi per il posizionamento e la messa in taglia delle maniche, regolabili dall'operatore velocemente
Positioning and sizing device for sleeve, quickly adjustable by the operator

Knitwear and polo dummy



Macchina per lo stiro CAPI IN MAGLIA. Avanzamento automatico dei capi tramite nastro trasportatore, prevista per lo stiro di maxi taglie o di due capi a manica

corta contemporaneamente.

La macchina è divisa in due sezioni:

1) Preparazione del capo da stirare su un piano di lavoro (cm. 200x100), riscaldato a vapore, vaporizzante ed aspirante.

2) Pressatura ed asciugatura su piano di stiro riscaldato a vapore, vaporizzante ed aspirante. Piano di pressatura a discesa pneumatica, riscaldato a vapore e vaporizzante, con possibilità di posizionarsi in sfumatura.

La macchina è completa di:

- piano di preparazione con regolazione manuale in altezza ed inclinazione
- regolazione pressione di stiro
- programmazione a logica programmabile con visualizzazione programma e lettura con video TSM 16.20
- conta pezzi elettromeccanico
- tampone a mano



Machine for the pressing of KNITTED GARMENT. Automatic feed of the garments by a conveyor belt, foreseen to press extra large sizes or the simultaneous pressing of two garments with short sleeves.

Composed by two sections:

1) garment preparation on a working plate (cm. 200 x 100), steam heated, steaming and with vacuum.

2) Pressing and drying on the pressing plate, steam heated, steaming and with vacuum. Pressing plate with pneumatic closing, steam heated and steaming with the possibility to stop the plate in the sponging position.

The machine is complete with:

- plate for garment preparation with adjustable height and inclination
- adjustable pressing pressure
- control by a programmable logic with video display TSM 16.20
- production counter
- fabric beater pad.

Technical details

255

Dimension: (mm W x H x D) 2900 x 2000 x 3600 | **Weight:** 2000 Kg

Electric power: 1,2Kw - consumption 0,9Kw/h

Compressed air: pipe connection 1x ø12 mm | **Pressure** 6 ATE - consumption 50NL/min

Steam: pipe connection 1x ø1/2" GAS | **Pressure** 6 ATE - consumption 40 KG/h

Алматы (7273)495-231
Ангарск (3955)60-70-56
Архангельск (8182)63-90-72
Астрахань (8512)99-46-04
Барнаул (3852)73-04-60
Белгород (4722)40-23-64
Благовещенск (4162)22-76-07
Брянск (4832)59-03-52
Владивосток (423)249-28-31
Владикавказ (8672)28-90-48
Владимир (4922)49-43-18
Волгоград (844)278-03-48
Вологда (8172)26-41-59
Воронеж (473)204-51-73
Екатеринбург (343)384-55-89

Иваново (4932)77-34-06
Ижевск (3412)26-03-58
Иркутск (395)279-98-46
Казань (843)206-01-48
Калининград (4012)72-03-81
Калуга (4842)92-23-67
Кемерово (3842)65-04-62
Киров (8332)68-02-04
Коломна (4966)23-41-49
Кострома (4942)77-07-48
Краснодар (861)203-40-90
Красноярск (391)204-63-61
Курск (4712)77-13-04
Курган (3522)50-90-47
Липецк (4742)52-20-81

Магнитогорск (3519)55-03-13
Москва (495)268-04-70
Мурманск (8152)59-64-93
Набережные Челны (8552)20-53-41
Нижний Новгород (831)429-08-12
Новокузнецк (3843)20-46-81
Ноябрьск (3496)41-32-12
Новосибирск (383)227-86-73
Омск (3812)21-46-40
Орел (4862)44-53-42
Оренбург (3532)37-68-04
Пенза (8412)22-31-16
Петрозаводск (8142)55-98-37
Псков (8112)59-10-37
Пермь (342)205-81-47

Ростов-на-Дону (863)308-18-15
Рязань (4912)46-61-64
Самара (846)206-03-16
Саранск (8342)22-96-24
Санкт-Петербург (812)309-46-40
Саратов (845)249-38-78
Севастополь (8692)22-31-93
Симферополь (3652)67-13-56
Смоленск (4812)29-41-54
Сочи (862)225-72-31
Ставрополь (8652)20-65-13
Сыктывкар (8212)25-95-17
Тамбов (4752)50-40-97
Сургут (3462)77-98-35
Тверь (4822)63-31-35

Тольятти (8482)63-91-07
Томск (3822)98-41-53
Тула (4872)74-02-29
Тюмень (3452)66-21-18
Ульяновск (8422)24-23-59
Улан-Удэ (3012)59-97-51
Уфа (347)229-48-12
Хабаровск (4212)92-98-04
Чебоксары (8352)28-53-07
Челябинск (351)202-03-61
Череповец (8202)49-02-64
Чита (3022)38-34-83
Якутск (4112)23-90-97
Ярославль (4852)69-52-93

Россия (495)268-04-70

Казахстан (772)734-952-31

Киргизия (996)312-96-26-47